

ISTRUZIONI MONTAGGIO_DK UNICO per finestra INSTALLATION INSTRUCTIONS_DK UNICO for window

1

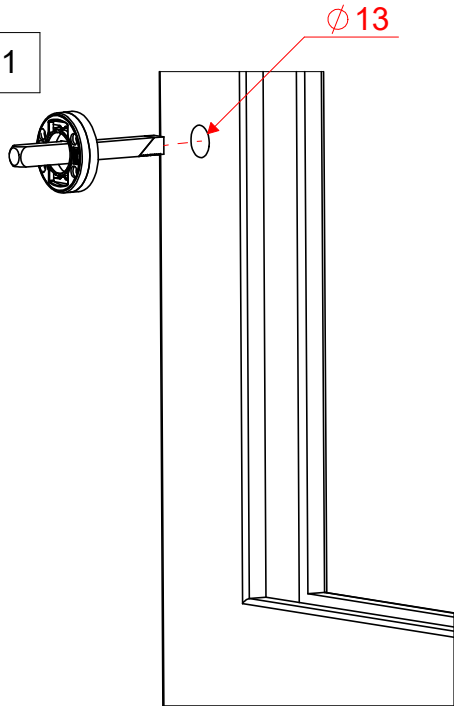

!ATTENZIONE

per una migliore tenuta il foro nel serramento deve essere il più preciso possibile rispetto alla quota indicata e deve essere centrato con il meccanismo della serratura

CAUTION!

For a better fitting, the hole in the hardware must be as precise as possible in relation to the indicated dimension and must be centered with the lock mechanism.

2

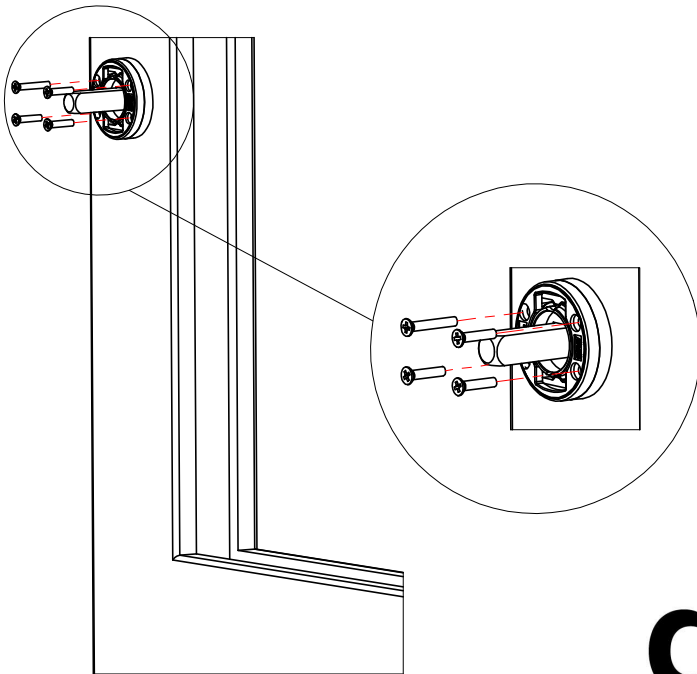

1_ Inserire il meccanismo

Insert the mechanism

2_ fissarlo con le 4 viti

Fix the mechanism with 4 screws

3_ serrare la vite a brugola

Tighten the Allen screw

4_ inserire la rosetta, posizionare la maniglia e bloccarla con il grano

Insert the rose, place the handle and lock it in position with the grub screw

3

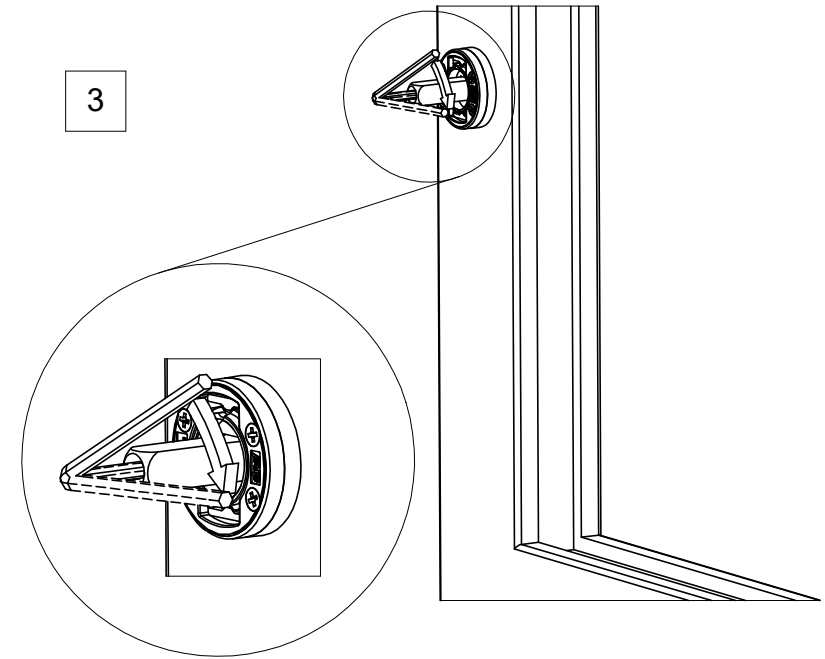

4

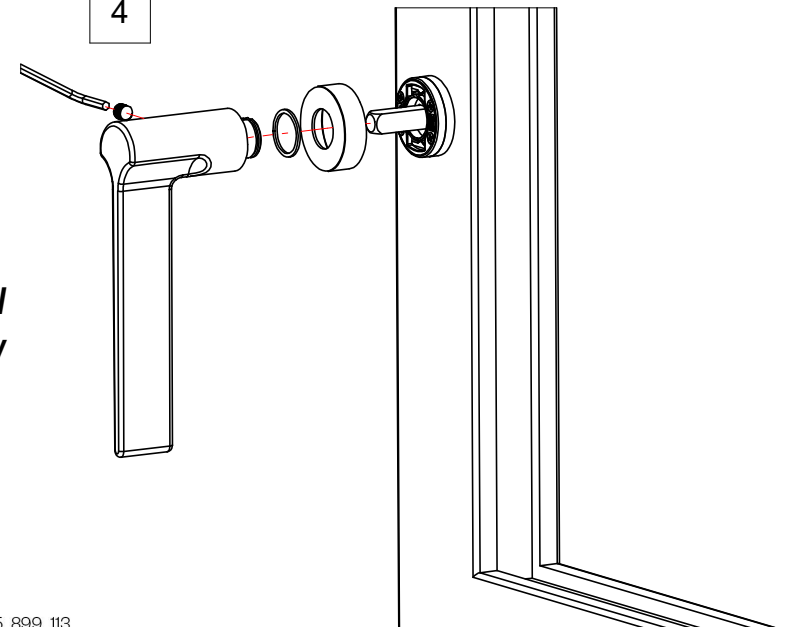

dnd

Dnd Martinelli S.r.l.
Loc. Piani di Mura, 2
25070 Casto (BS) Italia

t. +39 0365 899 113
info@dndhandles.it
www.dndhandles.it

I 1501.109 REV.00